

CROWN

Specifikationer

WP 2300 serien

Pallevogn
for gående fører

WP 2300

Serien



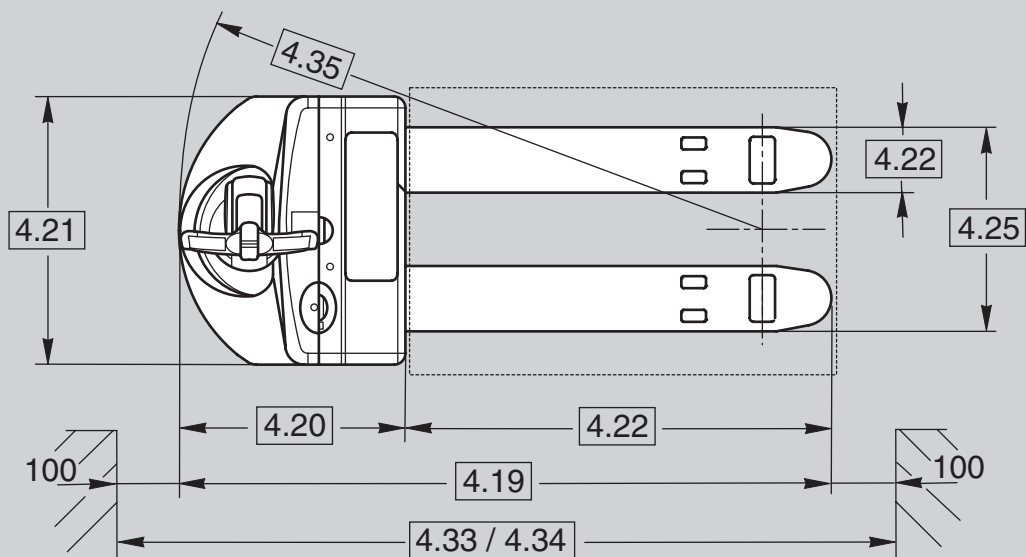
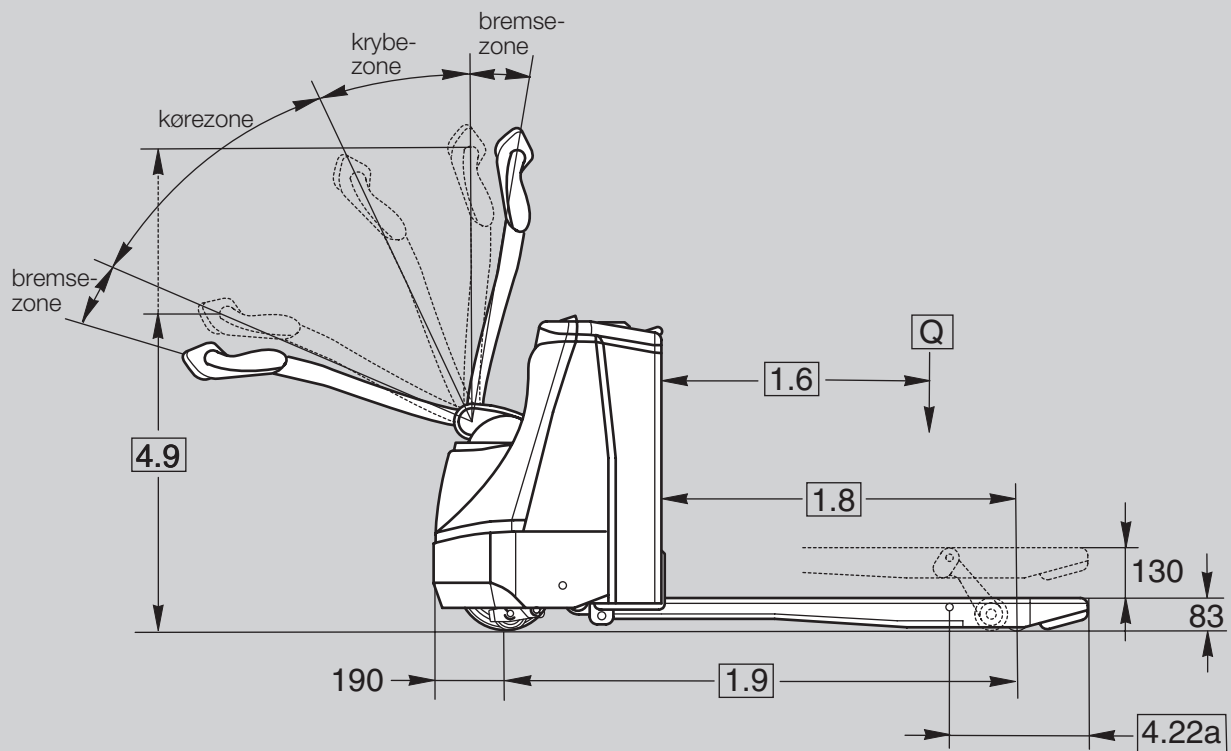

Generelle oplysninger	1.1	Producent	Crown Equipment Corporation									
	1.2	Model					WP 2315-1.6	WP 2320-2.0				
	1.3	Drift					elektrisk					
	1.4	Betjeningstype					gående					
	1.5	Lastkapacitet		Q	t		1,6		2,0			
	1.6	Lastcenter		c	mm		se tabel 1					
	1.8	Belastningslængde	hævet	x	mm		se tabel 1					
	1.9	Akselafstand	hævet	y	mm		se tabel 1					
	Vægt	2.1	Vægt	uden batteri		kg	se tabel 1					
2.2		Akseltryk	m. last, for/bag		kg	se tabel 1						
2.3			u. last, for/bag		kg	se tabel 1						
Hjul	3.1	Dæktype				Vulkollan						
	3.2	Hjulstørrelse	for		mm	Ø 250 x 85						
	3.3		bag		mm	Ø 82 x 110						
	3.4	Yderligere hjul	slingrehjul			Ø 90 x 50						
	3.5	Hjul	antal (x=drevne) for/bag		mm	1x + 2/2						
	3.6	Sporvidde	for		b10	mm	476					
	3.7		bag		b11	mm	350 / 370 / 500					
Mål	4.4	Løftehøjde		h3	mm	130						
	4.9	Styrearmshøjde	i køreposition min./maks.	h14	mm	780 / 1197						
	4.15	Gaffelhøjde	sænket	h13	mm	83						
	4.19	Samlet længde		l1	mm	se tabel 1						
	4.20	Chassislængde		l2	mm	546		611				
	4.21	Samlet bredde		b1	mm	712						
	4.22	Gaffelmål		hxbxl	mm	77 x 170 x 1150						
	4.22a	Længde gaffelspids			mm	se tabel 1						
	4.25	Udv. gaffelbredde		b5	mm	se tabel 1						
	4.32	Frihøjde	midt mellem akslerne	m2	mm	35						
	4.33	Bredde på arbejdsgang *	palle 1.000x1.200 på tværs, hævet	Ast	mm	1744		1809				
4.34	Bredde på arbejdsgang **	palle 800x1.200 lang, hævet	Ast	mm	1944		2009					
4.35	Venderadius	hævet	Wa	mm	se tabel 1							
Ydeevne	5.1	Kørehastighed	m./u. last		km/h	5,5 / 6,0						
	5.2	Løftehastighed	m./u. last		m/s	0,04 / 0,06						
	5.3	Sænkehastighed	m./u. last		m/s	0,06 / 0,06						
	5.8	Max. stigningsevne	m./u. last 5 min. normering		%	10 / 25						
	5.10	Driftsbremse				elektrisk						
Motorer	6.1	Køremotor	normering ved S2 60 min.		kW	1,4						
	6.2	Løftemotor	normering ved S3 15 %		kW	1,0						
	6.3	Batteri	iht. DIN 43535			B						
		Maks. batterikasse		lxbxh	mm	146 x 660 x 604		212 x 624 x 627				
	6.4	Batterispænding	nominel kapacitet K5		V/Ah	24 / 150		24 / 240				
	Batterivægt			kg	153		212					
8.1	Kontrolenhed	kør			elektronisk trinløs							

Tabel 1					WP 2315-1.6				WP 2320-2.0									
1.6	Lastcenter		c	mm	400	500	600	600	400	500	600	600	700	800	800	900	1000	1200
1.8	Belastningslængde ¹	hævet	x	mm	544	739	894	944	544	739	894	944	1144	1244	1344	1544	1744	2144
1.9	Akselafstand ¹	hævet	y	mm	900	1095	1250	1300	965	1160	1315	1365	1565	1665	1344	1544	1744	2144
2.1	Vægt	uden batteri		kg	326	331	334	336	326	331	334	336	345	360	365	377	394	418
2.2	Akseltryk	m. last	for	kg	571	615	679	679	734	797	838	890	964	968	1029	1078	1039	949
			bag	kg	1508	1469	1408	1410	1804	1746	1708	1658	1593	1599	1548	1511	1397	1211
2.3	Akseltryk	u. last	for	kg	340	353	365	367	403	418	426	430	445	453	463	476	492	513
			bag	kg	129	121	112	112	135	125	120	118	112	114	114	113	114	117
4.19	Samlet længde		l1	mm	1346	1541	1696	1746	1411	1606	1761	1811	2011	2111	2211	2411	2611	3011
4.20	Chassislængde		l2	mm	546				611									
4.22	Gaffelmål		h x b	mm	77 x 170				77 x 170									
	Gaffellængde		l	mm	800	995	1150	1200	800	995	1150	1200	1400	1500	1600	1800	2000 ²	2400 ³
4.22a	Længde gaffelspids			mm	368				368									
4.25	Udv. gaffelbredde		b5	mm	520 / 540 / 670				520 / 540 / 670									
4.35	Venderadius ¹	hævet	Wa	mm	1088	1283	1438	1488	1153	1348	1503	1553	1753	1853	1953	2153	2353	2753

* Ast-beregning baseret på 995 mm gaffler

** Ast-beregning baseret på 1.150 mm gaffler

¹ Gaffler sænket +72 mm

^{2,3} Kapacitet nedmærket til 1.830/1.500 kg

Standardudstyr

1. X10[®] styrehåndtag
2. 24-volt el system
3. MOSFET transistorstyret kørestyring
4. Separat magnetiseret køremotor (SEM)
5. Trinløs styring af kørehastighed
6. Kanin/skildpadde-kontakt giver to niveauer for programmering af køreydelse
7. Nødstop
8. Nøgleafbryder
9. Horn
10. Elektrisk bremsesystem (regenerativ og friktionsfri)
11. Batteristik SBE 160 rød
12. Krybefunktionszone, kørsel mulig i øvre bremsesone med krybehastighed
13. Vulkollan-drivhjul og enkelte lasthjul
14. Polyuretan styrehjul
15. Dødmandskanp
16. Afladningsindikator med løftblokering og integreret timetæller
17. Bremse, fjederaktiveret, elektromagnetisk udløst
18. Rampehold
19. Batteridæksel i stål

Ekstraudstyr

1. Batteristik (DIN 160 A)
2. Frysehudsgave -30°C
3. Forskellige gaffellængder og -afstandsvalg
4. Håndholdt diagnosesæt til
 - justering af ydeevne
 - fejlregistrering
5. Batteriudrulningsfunktion (øget chassislængde med 32 mm, WP 2320)
6. Drivhjul i gummi Ø 250x100 mm
7. Supertrac Ø 250 x 85 mm
8. Tandem-lasthjul Ø 82x82 mm, Vulkollan
9. Højfrekvent, indbygget lader
10. Tastatur til kode
11. InfoLink-klar

Ramme og chassis

Chassiset er udviklet med anvendelse af CAD og optimeret efter elementmetoden. Det garanterer en yderst robust konstruktion mod reduceret vridning og belastning. Den robuste og forstærkede stålbeklædning samt køretøjets stærkt afrundede konturer giver operatøren optimal beskyttelse og forhindrer skader på komponenter og varer. Stålgafterne af højstyrkestål udmærker sig specielt ved den integrerede ind- og udkørsels-sko. Dette forenkler ikke blot pallehåndteringen, men beskytter også pallerne mod beskadigelse.

Hjul og dæk

Til drivhjulet, der har en diameter på 250 mm, fås der udover standardhjul af Vulkollan også hjul i gummi, nøpret gummi eller Supertrac. De justerbare polymerdæmpere på slingrehjulene giver drivhjulet et fremragende greb og giver køretøjet optimal stabilitet. Vulkollan-lasthjulene har en aflejrings-skærm, der beskytter lejet. De fås som enkelte eller dobbelte, og de garanterer lang levetid.

Elektrisk system

24-volt DC systemet har en separat magnetiseret køremotor (SEM), og den er udformet til optimal ydelse og system-effektivitet. MOSFET-styringen har en rampeholdsfunktion, der minimerer muligheden for utilsigtet bevægelse, når bremsen slippes på en hældning. Forhindringer overvindes let med strømboost-funktionen, der kan generere op til 15% mere strøm end normalt i op til 3 sekunder. Det integrerede fejl diagnose-system begrænser fejlsøgningen til et minimum. Via et håndholdt apparat (ekstra tilbehør) kan forskellige ydelsesværdier tilpasses til kundens anvendelseskrav.

Der bremses regenerativt og friktionsfrit, når håndtaget sættes i neutralstillingen. Bremsvirkningen kan forstærkes ved ændring af kørselsretningen. Bremskraften er programmerbar.

Gearkasse, drivmotor og bremse

Den kraftige gearkasse sikrer minimal driftsstøj. Direkte på køremotoren er der monteret en parkeringsbremse, der aktiveres mekanisk og udløses elektromagnetisk. Bremskraften overføres via tandhjulsdrevet til drivhjulet

Batterier

Batteriet er placeret sikkert i det indkapslede batterirum og kan løftes ud. Batteriet samt konnektoren er let tilgængeligt. Batterilåget kan let åbnes eller fjernes om nødvendigt ved blot at åbne låsen. Køretøjet kan forsynes med en intern, højfrekvent lader.

Hydraulisk løftesystem

En robust pumpemotor på 1,0 kW med integreret olietank og styreventiler forsyner 2 løfte-cylindre med forkromede stempelstænger. Kontrolventilen sikrer dæmpet nedsenkning selv ved fuld last. En overtryksventil beskytter komponenter og chassis mod overbelastning. Overtryksventilen forhindrer unødvendigt energiforbrug, reducerer støjniveauet og forhindrer høje belastninger af sliddele. Tykke lejevøsninger og smørbar lejepunkter i hele løftesystemet gør trucken idéel til anvendelse i sværindustri. Lasthjulenes løftearme af højkvalitetsstål sikrer høj styrke. Alle bolte er overflade-behandlede for at beskytte dem imod rust og korrosion.

Styrearm og betjeningslementer

WP-modellens robuste X10[®]-styrehåndtag er udformet med henblik på optimal venderadius og let styring. Alle betjeningsknapper kan betjenes med både højre og venstre hånd og kræver kun, at fingre og håndled bevæges ganske lidt. Knapperne til hornet er integreret i håndtagene. Det ergonomiske tommelfingerhjul til styring af kørselsretningen sikrer præcise manøvrer. Den maksimale kørehastighed kan reduceres ved hjælp af kanin/skildpadde-omskifteren, så den svarer til opgavetypen. Når styrearmen er i top- eller bundstillingen, aktiveres parkeringsbremsen. Ved anvendelse under stærkt begrænsede pladsforhold kan WP 2300-serien med håndtaget i næsten lodret stilling udføre sikre og præcise manøvrer i krybehastighed. Styrehåndtaget forbliver hele tiden inden for kraftenhedens profil, selv når der foretages en 90°-vending. Når tommelfingerhjulet sættes i neutral-stilling, aktiveres parkeringsbremsen øjeblikkeligt og forhindrer dermed uventet bevægelse.

Sikkerhedsbestemmelser

Overholder de europæiske sikkerhedsstandarder. De opgivne mål- og ydelsesdata kan variere inden for produktionstolerancerne. Ydeevnen er baseret på et køretøj af gennemsnitlig størrelse og påvirkes af vægt, truckens tilstand, truckens udstyr samt betingelserne i driftsområdet. Crowns produkter og specifikationer kan ændres uden varsel.